

Kugelknopf EH 319

(Zwischengrößen)

aus Kunststoff

Duroplast hochglänzend

Form E mit Gewindebuchse

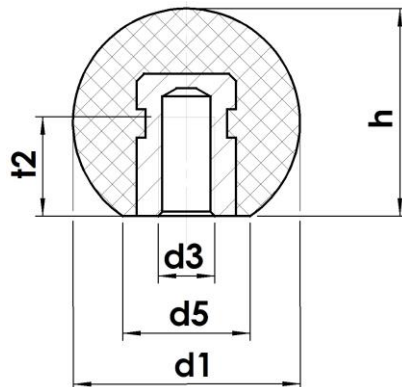

d ₁	d ₃		d ₅ ~	h ~	t ₂ min.
18	---	---	10	17	7,5
22	M6	---	12	20	9
28	M8	---	15,5	26	12
30	M8	---	16	28,5	12
36	M10	---	16,5	34,5	15
45	M10	M12	17	44	15

Ausführung:

Kunststoff:

- Duroplast, PF 31, hochglänzend, schwarz

Gewindebuchse:

- Stahl verzinkt

Hinweise:

- Die DIN 319 sieht nur 7 Größen der Kugelknöpfe vor, die für bestimmte Anwendungsfälle nicht geeignet sind. Daher führen wir unter der Bezeichnung "Kugelknopf nach Werksnorm EH 319" bzw. "Kugelknopf ähnlich DIN 319" weitere Größen bzw. Ausführungen.
- Andere Farben und Ausführungen auf Anfrage.
- Technische Informationen siehe Seite 40 ff.

Artikelbezeichnung:

Die Artikelbezeichnung setzt sich zusammen aus

- der Werksnorm „EH 319“
- dem die Form kennzeichnenden Buchstaben „E“
- dem Außendurchmesser d₁
- dem Gewindemaß d₃

Bestellbeispiele:

Kugelknopf EH 319 - E 22 x M6

Kugelknopf EH 319 - E 45 x M10

